

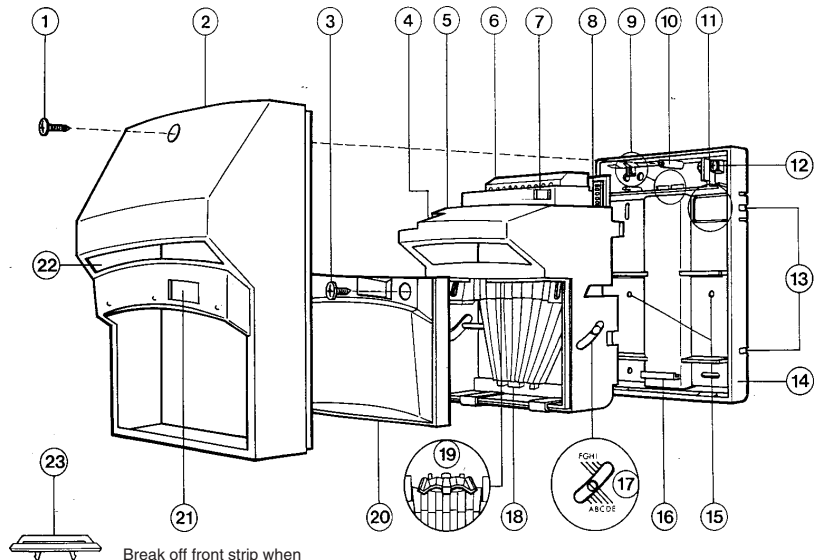

Vega DX/AM

**Installation
Instructions**

Diagram 1



Break off front strip when fitting into VEGA DX/AM Volumetric Unit.

ENGLISH

1. Introduction

You have chosen Vega DX/AM, Guardall's multi-featured PIR sensor with advance Interlocking Quad ESP (Exceptional Signal Processing) Detection Technology and - for the Vega AM - Anti-Masking Capability. The following instructions provide guidance on how to install and test the sensor to suit your requirements. Note that as the Vega AM has the same features as the Vega DX, with the addition of an Anti-Mask facility, these instructions can be used to install both units. Sections covering Anti-Mask characteristics are printed in italics. Should you encounter any difficulty in the installation of Vega DX/AM, then please contact your supplier.

2. Description (See Diagram 1 - Vega AM shown)

1. Front Cover Screw (Loosen Only - Do Not Remove)
2. Front Cover
3. Window/Mirror Locking Screws - 2 off (Loosen Only - Do Not Remove)
4. TM4 Connection Point
5. Electronics Module
6. Connector Block (See Diagram 3)
7. Front Cover Tamper Switch
8. DIL Switches
9. Cable Anchor and Cable Entry Points
10. Hole for Front Cover Screw
11. Wall Tamper Cover
12. Spare Terminals
13. Holes for Corner Mounting (see Diagram 2 for more detail)
14. Back Cover
15. Holes for Wall Mounting (see Diagram 2 for more detail)
16. Locating Lug

17. Mirror Adjustment Tab - 2 off
18. Mirror (Volumetric model shown)
19. Sneak Mirror
20. Front Window
21. LED Window
22. *Anti-Mask Window*
23. Pet Alley Blanking Piece - remove front strip when fitting to volumetric units

3. DX Technology

Vega DX uses Guardall's advanced Interlocking Quad ESP Detection Technology which, through the use of unique detectors and proprietary signal processing techniques, offers greater false alarm reduction over both conventional dual element sensors and other "quad" technology sensors. Simple dual element sensors cannot exploit all of the information available while other quad element sensors do not have the same sophisticated signal processing required to differentiate between real and false alarms.

4. *Anti-Mask Circuitry*

Vega AM combines both Interlocking Quad ESP Detection Technology and an Anti-Mask facility to detect the presence of material placed on or near the sensor in an attempt to impair its detection capability. Vega AM also has the ability to detect the presence of material which has been put in place before power is applied to the sensor. In this case an anti-mask signal will be given after the sensor's power up sequence.

The installer has three options available in the way that the anti-mask indication is displayed. Details of these options are outlined later in these instructions.

- Remove the electronics module (5) by pressing firmly on the top sides of the module and lifting clear of the locating lug (16).

Should you wish to provide a pet alley in the coverage area, then loosen the two window / mirror locking screws (3) and remove the front window (20). Remember to break off the front strip from the pet alley blanking piece when fitting it into a Vega DX/AM Volumetric unit. The front strip should remain in place when fitting the pet alley blanking piece into a Vega DX/AM Long Range unit.

To clip the pet alley blanking piece (23) onto the sneak mirror (19) hold the Pet Alley blanking piece by the centre finger tab and insert the two side lugs into the holes provided on either side of the sneak mirror. Push in until located securely.

Note: Break off the front strip of the Pet Alley blanking piece when fitted to a Volumetric unit. Leave the strip intact when fitting to a Long Range unit.

When using the pet alley blanking piece, the mirror should be set to position "A" on the Vega DX/AM Volumetric unit and position "B" or "C" on the Long Range unit. The pet alley blanking piece will mask all but the main zones of the Vega DX/AM unit. The front window should then be refitted and the window/mirror locking screws tightened. You should note that the pet alley blanking piece cannot be used with the Vega DX/AM Curtain Model.

6.2 Mounting Vega DX/AM

Wire as appropriate with reference to the applicable connector block illustrated in Diagram 3.

Vega DX/AM can be corner or wall mounted . Correct corner mounting of the unit will allow +/- 5° horizontal adjustment.

Vega DX/AM has 3 sets of cable entry holes and these are shown in Diagram 2. Note that there are 2 spare terminals (12) on the Vega DX/AM back cover (14) for looping through cables etc.

6.3 Wall Tamper

To ensure correct operation of wall tamper, insert screw into wall tamper cover (10), via either the corner or wall mounting knockouts, which are shown in Diagram 2. Wall tamper protection can be achieved when the unit is either corner or wall mounted.

6.4 Mirror Range Setting

The mirrors on the Vega DX/AM Volumetric, Long Range and Curtain units have been set to position "D". Coverage patterns are shown in Diagram 6 (Beam Pattern Diagram). The mirror settings either side of position "D" give an approximate +/- 2° change in the vertical angle of the mirror.

To adjust the mirror setting, loosen the two window/mirror locking screws, but do not remove the window. Move the mirror adjustment tabs (17) on each side to the desired setting and tighten the window/mirror locking screws.

6.4.1 Volumetric and Long Range Units

Diagrams 4 and 5 show examples of the recommended mirror setting for the intended coverage and mounting height of the Vega DX/AM Volumetric and Long Range models. The figures on the left hand column and right hand row illustrate the respective mounting heights and ranges in metres. The figures in brackets indicate the declination angle (from the horizontal) of the centre main zone of Vega DX/AM. To use the graphs, simply select the letter which corresponds to the intended mounting height and range. For example, installing a Vega DX/AM Volumetric model with a required mounting height of 4m and intended range of 15m would mean that the letter "G" should be selected.

Note that selection of mirror settings "A" and "B" on the Long Range Model would mean that the mirror was facing upwards.

The mirror setting on the Volumetric, Long Range and Curtain models may be moved beyond position "A" to achieve a further 2° change in the vertical angle of the mirror.

The range and coverage shown is with the unit installed 2.3m above the floor and with the lens set to position B. This may change if different mounting heights or lens positions are used. Ensure the detector's field of view is not obscured. Always walk test the detector's coverage during installation.

6.4.2 Curtain Models

The Vega DX/AM Curtain model has a range of 40 metres and consists of a single beam, whose upper edge (when the mirror is set to position "D") will be parallel to the floor. Note that there is no sneak mirror fitted. The Vega DX/AM Curtain mirror is factory set at position "D" and the angle can be adjusted as follows :-

"A" +6°	"F" -4°
"B" +4°	"G" }
"C" +2°	"H" } Not adjustable
"D" 0°	"I" } Do Not Use
"E" -2°	

Note that alteration of the Curtain mirror to a setting other than position "D" will mean that the upper edge of the curtain beam will no longer be parallel to the floor.

ALL VEGA DX/AM VOLUMETRIC, LONG RANGE AND CURTAIN MODELS SHOULD BE WALK TESTED AFTER INSTALLATION TO VERIFY THE CORRECT COVERAGE.

6.5 Options

The following options are provided by the DIL switches (8) shown in Diagram 1. You should note that the default options are represented by the unshaded area in the diagram below.

	1	0
8. Beamfind Mode	ON	OFF
7. } AM Mode selection *	-	-
6. } See Section 7.5	-	-
5. Latching	F-TYPE	L-TYPE
4. Control Line Polarity	NEGATIVE	POSITIVE
3. Pulse Count**	ON	OFF
2. Range setting ***	18m	12m
1. LED Enable	OFF	ON



* For use with Vega AM only.

** For use with the VEGA DX/AM Volumetric model only.

*** Long Range, 1 = 50m, 0 = 35m
Curtain, 1 = 40m, 0 = 35m

The figures (0) and (1) below refer to the appropriate setting for the DIL switches.

- DIL SWITCH 1. The LED enable switch should be set to (0) for Walk Testing. The LED can be disabled at the end of testing if required after which it can be controlled at the control panel via the TEST input if appropriate. See section 7.3 for more information on this facility.
- DIL SWITCH 2. As VEGA DX/AM is often used in applications of less than 18 metres, the range selection has been factory preset to 12 metres (0). For selection of full range, i.e. 18 metres, set DIL switch 2 to (1).

DIL SWITCH 3. Pulse Count - The VEGA DX/AM Volumetric models provide the option of choosing Pulse Count by setting the switch to (1). The Curtain and Long Range VEGA DX/AM models do not allow this option.

Pulse Count can be chosen in environments prone to false alarms or in good detection areas. The pulse count option should be disabled for high security applications.

The sensor is factory pre-set (1) for Pulse Count.

DIL SWITCH 4. Control Line Polarity -The sensor has been factory preset (0) to allow the use of a positive control line. Should your control panel provide a negative control line, then the switch for this option should be set to negative (1). See section 7.2 for more information on this facility.

DIL SWITCH 5. Latching - L-Type latching is factory preset (0). F-Type latching can be selected by setting the DIL switch to (1). See section 7.2 for more information on this facility.

DIL SWITCH 6 }
DIL SWITCH 7 } *These switches select the various Anti-Mask modes available - See Section 7.5 for details.*

DIL SWITCH 8. Beamfind Mode - This option enables/disables Beamfind Mode. See section 7.4 for a fuller explanation of this facility. The default selection is (0) for Beamfind disabled.

6.6 LEDs

Vega DX/AM is fitted with a RED and a YELLOW LED. The YELLOW LED provides the following indications:

1. Power Up Sequence: Flashing alternately with the RED LED for approximately 5 seconds.
2. Alarm Memory: On continuously to indicate memorised alarm until reset.
3. *Memorised Mask Condition: Flashing continually until reset. (modes 2,3,4 only)*

The RED LED provides the following indications:

1. Power Up Sequence: Flashes alternately with the YELLOW LED for approximately 5 seconds.
2. Alarm Condition: On for the duration of the alarm condition when the LED has been enabled by DIL Switch 1 or the TEST input is high.
3. *Mask Condition: Flashing for duration of mask condition plus a further 15 seconds when enabled.*
4. Beamfind Indication: Short flash when target crosses boundary of detection zone.
5. Low Voltage Condition: Flashing on/off every second for the duration of the low voltage condition.

7. Checking Sensor Operation

7.1 Power Supply

- Switch on power, both LEDs will flash alternately for approximately 5 seconds. Ensure that the voltage at terminals 1 and 2 is between 8V and 16V. The sensor will provide an alarm indication in the event of loss of power.

- Adjust the mirror to the desired position as appropriate. Use the pet alley blanking piece provided to alter the beam pattern of the Volumetric or Long Range model if required.

- Set the DIL switches to the desired positions.

7.2 Alarm Memory

Select 'L' or 'F' type latching with reference to the text below.

L-Type

Selection of L-Type latching means that should an alarm occur when the system has been set the RED LED will not illuminate but the alarm will be memorised by the sensor. Once the system has been unset the YELLOW LED will illuminate to indicate which of the sensors had alarmed.

L-Type latching can be used with either positive or negative control inputs. Set/Unset mode is determined as follows:

CONTROL INPUT	DIL SWITCH 4	MODE
High	Positive (0)	Set
Low or open circuit	Positive (0)	Unset
High or open circuit	Negative (1)	Unset
Low	Negative (1)	Set

F-Type

Selection of F-Type latching means that should an alarm occur when the system has been set the RED LED will not illuminate but the alarm will be memorised by the sensor. When the test input is switched high the YELLOW LED will illuminate only on the first sensor to have alarmed.

F-Type latching can be used with either positive or negative control inputs. Freeze/Unfreeze mode is determined as follows:

CONTROL INPUT	DIL SWITCH 4	MODE
High	Positive (0)	Unfreeze
Low or open circuit	Positive(0)	Freeze
High or open circuit	Negative (1)	Freeze
Low	Negative (1)	Unfreeze

To select F-Type latching, move DIL switch 5 from (0) to (1) and ensure that the LED enable DIL switch 1 is in the off position (1).

7.3 LED Remote Operation

If remote control of the RED LED is desired a switched positive control voltage must be supplied to the TEST input and the LED

enable DIL switch 1 set to (1). This operation can be checked by following the procedure below:

- Ensure that the sensor is in UNSET mode and the TEST input is low.
- The RED LED should not light with movement in front of the sensor.
- Remotely enable the RED LED by applying a positive control voltage to the TEST terminal.
- The RED LED will now illuminate with movement in front of the sensor.
- Remove the control voltage from the TEST input.

7.4 Beamfind Mode

Beamfind mode is used in walk testing to determine the coverage of the detection zones. In this mode the RED LED will give a short flash when the target enters or exits a detection beam.

To use Beamfind mode when L-Type latching has been selected, the sensor should be in Unset mode or the TEST input high, with the LED enabled (0) and the Beamfind mode set to (1) on the DIL switch.

Beamfind mode used with F-Type latching requires the TEST input to be high or the LED to be enabled (0) and Beamfind mode selected (1).

7.5 Anti-Mask Models

7.5.1 Signalling to Control Panels

Anti-Mask signalling can be carried out by either of the following two methods :

1. Via the AM output to a suitable input on the control panel. If voltage free contacts are required then the AM output can drive a suitable relay module (e.g. the RL1 module) and the relay contacts connected to a suitable loop in the control panel (see modes 1,2,3 and 4 below).
2. Via the Alarm relay (see modes 2, 3 and 4 below)

7.5.2 Anti Mask Modes

The effect of a mask condition on the AM output and Alarm relay depends on the AM mode selected on DIL switches 6 and 7.

DIL switch 6	DIL switch 7	AM Mode
0	0	1 (default)
0	1	2
1	0	3
1	1	4

- AM Mode 1** When a mask condition has been detected, the AM output will switch OFF for approximately the duration of the mask condition plus 15 seconds and will then return to the ON state.
- AM Mode 2** When a mask condition has been detected, the AM output will switch OFF AND the alarm relay will de-energise for approximately the duration of the mask condition plus 15 seconds and will then return to the ON state.
- AM Mode 3** When a mask condition has been detected, the AM output will switch OFF AND the alarm relay will de-energise. The mask condition is now latched. The latch can be reset by a successful walk test alarm after approximately one minute from the end of the mask condition.

AM Mode 4 When a mask condition has been detected, the AM output will switch OFF AND the alarm relay will de-energise. The mask condition is now latched. The latch can be reset, if the Test input is high and a successful walk test alarm is generated after approximately 15 seconds from the end of the mask condition.

The red LED will indicate the mask condition, when enabled, by following the AM output.

Note that the Anti-Mask output is the collector of a NPN transistor with its emitter connected to the sensors - 12 Volt terminal. The transistor is in the ON state when not indicating a mask attempt and is capable of sinking 10mA dc at less than 1.0 Volt. When indicating a mask attempt the transistor is in the OFF state and is capable of withstanding 24 Volt dc.

7.6 Final Installation Check

- * Fit the front cover.
- * Walk test the area checking that alarms are indicated at the control panel.
- * If tamper is wired check operation of tamper.

8. Accessories

The following accessories are available from your supplier for use with the VEGA DX/AM:

- LPB1 - Low Profile Bracket providing +/-30° horizontal and vertical adjustment.
- RMK2 - Recess Mounting Kit.
- RL1 - Relay Module.
- TM4 - Test Meter.

9. Warranty

All Guardall products are warranted against defects in workmanship or materials (details available on request).

Faulty product should be returned to your supplier.

NOTE: Guardall recommend that the detector is regularly walk tested back to the control panel and that installers advise their customers to do this.

ITALIANO

1. Introduzione

VEGA DX/AM è il sensore ad infrarossi passivi Guardall con tecnologia avanzata dotato di interlocking Quad ESP (Exceptional Signal Processing) e circuito antiaccecamento. Le istruzioni contenute in questo manuale danno informazioni su come installare e provare il sensore. In caso di difficoltà si prega di contattare il proprio fornitore.

2. Descrizione (Verdi schema 1)

1. Vite di fissaggio del coperchio (non togliere)
2. Coperchio
3. Viti di fissaggio della finestra/specchio (non togliere)
4. Test point per TM4
5. Modulo elettronica
6. Morsettiera (verdi schema 3)
7. Contatto antimanomissione coperchio
8. DIL SWITCH
9. Punto di ancoraggio cavo
10. Contatto antistrappo
11. Foro per vite di fissaggio (coperchio)
12. Morsetti liberi
13. Fori per il montaggio ad angolo (vedi schema 2)
14. Base
15. Fori per il montaggio a parete (vedi schema 2)
16. Incastro del modulo
17. Regolazione specchio (vedi schema 2)
18. Specchio (modello volumetrico)
19. Specchio antistrisciamento
20. Finestra frontale
21. Finestra LED
22. Finestra antiaccecamento
23. Kit di oscuramento

3. Tecnologia DX

Vega DX è il nuovo sensore ad infrarosso passivo Guardall di tipo avanzato. È dotato di un nuovissimo, rivoluzionario rivelatore con elementi Interlock speciali che assicura un'ottima sensibilità. In termini di rivelazione unitamente ad un'eccellente immunità contro i falsi allarmi. Il nuovo rivelatore è costituito da due elementi sensibili doppi indipendenti disposti in una configurazione Interlock. Ciascuna coppia di elementi dà origine ad un'uscita separata, dando al Vega DX maggiori prestazioni rispetto ai sensori convenzionali.

4. Circuito Antiaccecamento

Vega AM, oltre avere la tecnologia DX, possiede il circuito antiaccecamento per controllare un possibile mascheramento del sensore. Per il circuito di antiaccecamento esistono tre possibilità di collegamento che vengono riportate nella sez. 7.5.

5. Caratteristiche Tecniche

Alimentazione : Tensione 8V - 16V cc

Corrente Vega DX 10 mA a 12V cc (massimo 15mA)

Vega AM 15 mA a 12V cc (massimo 20mA)

Ripple max 2V picco picco a 12V cc

Uscita allarme : Contatto NC (130V 50mA cc) con resistenza di protezione da 10 Ohm in serie

Durata allarme: Circa 3 secondi

Uscita antimanomissione Contatto NC (24V 50mA cc)

Segnalazioni luminose:	LED rosso per allarme LED giallo per memoria di allarme
Memoria di allarme:	Tipo L - Compatibile con tensione di controllo positiva o negativa (tensione di alimentazione o 0V) Tipo F - Tensione di controllo "Freeze". Tensione di alimentazione o 0V (oppure circuito aperto) per bloccare la memoria
Test :	Normalmente 0V o circuito aperto Tensione di alimentazione per attivare.
Conta impulsi :	Selezionabile (solo modello volumetrico)
Orientamento Verticale :	Vega VOL da + 2° a -16° gradi Vega LR da + 5° a -13° gradi Vega CURT da +8° a -4° gradi
Orientamento Orizzontale:	± 5 gradi (se installato ad angolo)
Uscita Antiaccecamento :	Uscita open collector Max 10mA
Temperatura di Funzionamento :	da -10 a 55 gradi C
Umidità relativa :	dal 5% al 95%
Peso lordo :	Vega DX 320 grammi Vega AM 350 grammi
Dimensioni :	Vega DX 160mm x 88mm x 72mm Vega AM 160mm x 88mm x 88mm

III Vega DX/AM ha i requisiti dello standard TS 50131-2-2:2004 , Grado 2, Classe II. (**Nota:** la certificazione IMQ-SISTEMI DI SICUREZZA non copre la verifica dei requisiti prescritti da tale norma)

6. Installazione

NOTA : I numeri tra parentesi si riferiscono allo schema 1

6.1. Preparazione del Sensore

- Evitare le principali cause di falso allarme :
 - * Luce solare diretta sul sensore
 - * Fonti di calore all'interno di una zona sensibile
 - * Forti correnti d'aria sul sensore
 - * Animali (le versioni volumetrica e perimetrale possono avere la sezione inferiore oscurata, per poter permettere il movimento di animali domestici
- Togliere le viti di fissaggio (1) ed il coperchio frontale (2)
- Togliere il modulo dell'elettronica (5) facendo pressione sui lati
- Sono disponibili vari fori per il fissaggio del cavo come indicato (9).
I fori indicati, devono essere scelti in base all'ubicazione del sensore (3).

Nel caso si voglia ottenere una protezione a ventaglio è necessario svitare le viti di fissaggio dello specchio (3) e togliere la finestra (20). Se si desidera oscurare la sezione inferiore del modello volumetrico bisogna ricordarsi di staccare la parte anteriore del kit di oscuramento.

Non bisogna invece staccarlo quando si applica al modello perimetrale. Per fissare il kit allo specchio antistrisciamento (19), prendere il kit con gli incastri rivolti verso il basso, collarlo nella parte superiore dello specchio antistrisciamento facendolo incastrare ai due supporti esterni, che fissano lo specchio alla scheda del circuito stampato.

Quando si usa il kit di oscuramento, bisogna regolare lo specchio nella posizione "A" per il modello volumetrico e nella posizione "B" o "C" per il modello perimetrale. Saranno così oscurate tutte le zone del Vega DX/AM tranne quelle principali. Dopo queste regolazioni si può ricollocare la finestra frontale e stringere le viti di fissaggio. Il kit per la protezione a ventaglio non può essere usato con il modello Vega DX/AM Tenda.

6.2. Installazione della Base

Per il collegamento del sensore vedere lo schema 3. La base del Vega DX/AM deve essere installata su una superficie solida piana usando i fori per il montaggio a parete o per il montaggio ad angolo. Nel caso di installazione ad angolo, è possibile orientare il sensore a +/- 5 gradi, sull'asse orizzontale. Vega DX/AM ha per l'entrata del cavo 3 fori come si può vedere dallo schema 2.

6.3. Manomissione Antistrappo

Per una corretta installazione dell'antistrappo si deve inserire nel muro una vite (10) come mostra lo schema 2. La protezione antistrappo si può ottenere anche quando il sensore viene montato ad angolo.

6.4. Regolazione dello Specchio

Lo specchio del Vega DX/AM volumetrico perimetrale e tenda viene inserito nella posizione "D". La copertura del sensore la si può vedere dallo schema 6. È possibile modificare l'angolo verticale dello specchio di +/- 2 gradi quando lo stesso viene inserito nella posizione "D".

Per regolare l'inclinazione dello specchio si devono svitare le due viti di blocco (senza togliere la finestra), muovere lo specchio sino all'inclinazione desiderata (17), alla fine riavvitare le due viti di blocco.

6.4.1. VEGA DX/AM Volumetrico e Perimetrale

Negli schemi 4 e 5 ci sono gli esempi e le raccomandazioni sul montaggio in altezza e la copertura del Vega DX/AM modello volumetrico e perimetrale. I numeri a sinistra e in basso illustrano rispettivamente le altezze per il montaggio e la portata in metri. I numeri tra parentesi indicano l'angolo d'inclinazione (rispetto al piano orizzontale) del centro della zona principale del Vega DX/AM. Usando il grafico, si può selezionare la lettera che corrisponde all'altezza ed alla portata desiderata.

Per esempio, se si deve installare un Vega DX/AM volumetrico ad un'altezza di 4 mt. e si deve avere una portata di 15 mt., in base alla tabella si dovrà selezionare la lettera "G".

Notare che la selezione delle regolazioni "A" e "B" nel modello perimetrale fa rivolgere lo specchio verso l'alto. La regolazione dello specchio dei modelli volumetrico, perimetrale e tenda può essere fatta oltre la posizione "A" per ottenere altri due gradi di angolazione sul piano verticale.

La portata e la copertura indicata sono per un'installazione a 2.3m dal pavimento e la lente impostata in posizione B. Ciò potrebbe variare se vengono usate diverse altezze di installazione o posizione della lente. Accertarsi che il campo di visione del sensore non sia coperto. Effettuare prove di copertura più volte durante l'installazione.

6.4.2. VEGA DX/AM Modello a Tenda

Il Vega DX/AM modello a tenda ha una sola zona per una copertura di mt. 30, il cui limite superiore (quando lo specchio è regolato sulla posizione "D") è perpendicolare al piano di appoggio. Il modello tenda non è dotato di antistrisciamento, viene fornito con l'angolo posizionato nella posizione "D".

L'angolo può essere regolato come segue:

"A" +6 gradi	"F" -4 gradi
"B" +4 gradi	"G" }
"C" +2 gradi	"H" } non usati
"D" 0 gradi	"I" }
"E" -2 gradi	

Da notare che se si seleziona una posizione diversa dalla "D" il limite superiore della tenda non sarà più perpendicolare al piano d'appoggio. Tutti i Vega DX/AM modello volumetrico, perimetrale e tenda devono essere provati al termine dell'installazione per una verifica corretta della copertura.

6.5. Opzioni

La seguenti opzioni sono programmabili usando i DIL SWITCH (8) che vi sono nello schema 1. La colonna "0" indica le opzioni selezionate in fabbrica.

	1	2
8. Indicatore delle zone	Inserito	Disinserito
7. <i>Uscita antiaccecamento sul rele d'allarme**</i>	Inserito	Disinserito
6. Non usato	-	-
5. Memoria	Tipo F	Tipo L
4. Polarità tensione di controllo	Negativo	Positivo
3. Conta impulsi*	Inserito	Disinserito
2. Sensibilità	Alta	Normale
1. Abilitazione led rosso	Spento	Acceso

**Usato solo nel Vega AM

*solo nel modello Vega volumetrico.

Le indicazioni (0) ed (1) indicate si riferiscono alla posizione appropriata del DIL SWITCH

- DIL SWITCH 1** Lo switch deve essere posizionato nella posizione (0) per effettuare le prove di copertura. Il led può essere escluso dopo le prove e può essere controllato a distanza attraverso l'apposito ingresso test.
- DIL SWITCH 2** Il sensore viene fornito con una sensibilità normale (0). Selezionando l'alta sensibilità (1) il sensore aumenta la sua capacità di rivelazione del 30% massimo.
- DIL SWITCH 3** Il sensore viene fornito con il conta impulsi escluso (0). Solo il Vega DX/AM volumetrico ha la possibilità di usare un conta impulsi selezionando la posizione (1). Questa possibilità non è disponibile nei modelli perimetrali e tenda.
- DIL SWITCH 4** Polarità della tensione di controllo. Il sensore viene fornito per poter utilizzare l'uso di un positivo (0). Se si ha a disposizione un negativo bisogna selezionare (1). Consultare la sezione 7.2.
- DIL SWITCH 5** Memoria di allarme. Il sensore viene fornito con memoria di allarme tipo L (0). Se si vuole la memoria F si deve selezionare (1).
Consultare la sezione 7.2.
- DIL SWITCH 6** Non usato
- DIL SWITCH 7** *Uscita antiaccecamento sul relè di allarme. Questa opzione viene usata solo con il Vega AM. Ad una condizione di acccecamento si ha una condizione di allarme sul relè d'allarme.*

DIL SWITCH 8 Indicatore delle zone. Questa opzione può abilitare e disabilitare l'indicatore delle zone. Il sensore viene fornito con l'indicatore disabilitato (0). Per maggiori informazioni su questa opzione si deve consultare la selezione 7.4.

6.6. LEDS

Vega DX/AM è dotato di un led giallo e di un led rosso.

Il led giallo ha le seguenti indicazioni:

1. AUTOTEST INIZIALE Lampeggia alternativamente con il led rosso per circa 5 secondi.
2. MEMORIA DI ALLARME Costantemente acceso indica la memoria di allarme sino al reset.
3. MEMORIA ACCECAMENTO
(Uscita collegata al relei) *Lampeggio continuo fino al reset.*

Il led rosso ha le seguenti indicazioni:

1. AUTOTEST INIZIALE Lampeggia alternativamente con il led giallo per circa 5 secondi.
2. ALLARME Si illumina per la durata della condizione di allarme.
3. ACCECAMENTO *Lampeggia per la durata dell'accecamento piu altri 15 secondi (purchè sia abilitato il LED rosso - DIL switch 1)*

4. INDICATORE DELLE ZONE Lampeggio breve quando si attraversano i bordi della zona sensibile.

5. BASSA TENSIONE Lampeggio On/Off ogni secondo per la durata della condizione di bassa tensione.

7. Verifica del Funzionamento

7.1. Alimentazione

- Alimentare il sensore. Entrambi i leds si illumineranno alternativamente per circa 5 secondi. Accertarsi che la tensione ai morsetti 1 e 2 sia compresa tra 8 e 16 V. Il sensore va in allarme nel caso in cui viene a mancare l'alimentazione.
- Regolare lo specchio nella posizione desiderata facendo riferimento alla tabella degli schemi 4 o 5. Nel caso di presenza di animali, usare l'apposito kit che oscura la parte inferiore del modello volumetrico.
- Selezionare le opzioni del DIL SWITCH desiderate.

7.2. Memoria di Allarme

Selezionare tipo "L" o "F" facendo riferimento alle indicazioni sotto riportate.

Tipo "L"

Quando si seleziona la memoria tipo "L", l'ingresso "control" viene definito ingresso SET/UNSET (sistema inserito/disinserito). Il sensore viene fornito con questo tipo di memoria (0). Ciò significa che, in caso di allarme a sistema inserito, il led giallo non si accende ma l'allarme viene memorizzato. Quando si disinserisce il sistema, il led giallo si accende per indicare quale sensore ha dato l'allarme.

La memoria di tipo "L" consente l'uso di un ingresso sia di tipo positivo che di tipo negativo, nel seguente modo si determina con il sistema inserito/disinserito quanto segue:

INGRESSO CONTROL	DIL SWITCH 4	MODO
Alto	Positivo (0)	Inserito (SET)
Basso o circuito aperto	Positivo (0)	Disinserito (UNSET)
Alto o circuito aperto	Negativo (1)	Disinserito (UNSET)
Basso	Negativo (1)	Inserito (SET)

Tipo "F"

Quando si seleziona la memoria "F", l'ingresso "control" viene definito ingresso "FREEZE/UNFREEZE". Per il corretto funzionamento di questo tipo di memoria la polarità della tensione di controllo deve essere positiva. Per selezionare la memoria "F" commutare l'apposito DIL SWITCH da (0) a (1) ed accertarsi che il DIL SWITCH relativo all'esclusione led sia nella posizione "escluso" (1).

Dare un positivo al morsetto freeze, causare l'allarme. Mentre è acceso il led rosso, commutare la tensione di controllo a 0V. (o circuito aperto), il led giallo si illuminerà per segnalare la memoria di allarme. Dare un positivo per segnalare il modo UNFREEZE, con questa operazione si effettua il reset della memoria conseguentemente si spegnerà il led giallo.

INGRESSO CONTROL	DIL SWITCH 4	MODO
Alto	Positivo (0)	Unfreeze
Basso o circuito aperto	Positivo (0)	Freeze
Alto o circuito aperto	Negativo (1)	Freeze
Basso	Negativo (1)	Unfreeze

Quando si seleziona la memoria "F" si deve spostare il DIL SWITCH 5 da (0) a (1) a disabilitare il led rosso.

7.3. LED di Test Rosso

Nel caso si desideri il comando a distanza del led di test, basta collegare una tensione positiva al morsetto test. Il funzionamento può essere verificato come segue:

- Accertarsi che il sensore sia nel modo UNSET e che lo switch di abilitazione led e lo switch indicatore di zona siano nella posizione (0).
- Il led di test non si deve accendere quando viene provocato un allarme.
- Abilitare il led collegando un positivo al morsetto test.
- Il led rosso si accenderà al verificarsi di una condizione d'allarme.
- Togliere il positivo dal morsetto test.

7.4. Indicatore di Zona

L'indicatore di zona serve ad individuare la copertura delle zone sensibili. Il led rosso lampeggia ogni qualvolta una persona entra o esce da una zona sensibile. Quando viene abilitato l'indicatore di zona, il led rosso non può segnalare la condizione di allarme. Questa condizione viene comunque segnalata attraverso l'apertura del relè di allarme. Per usare l'indicatore di zona con la memoria di tipo "L" il sensore deve trovarsi nel modo UNSET o con l'ingresso test "alto", con il led abilitato (0) ed il DIL SWITCH dell'indicatore di zona nella posizione (1). Per usare l'indicatore di zona con la memoria di tipo "F" è necessario che l'ingresso test sia "alto" o che il led sia abilitato (0) è che sia stato selezionato il modo "Indicatore di zone" (1).

7.5. Modello con Antiaccecamiento

Il segnale di antiaccecamento del sensore può essere collegato in tre modi differenti:

1. *Connessione dell'uscita antiaccecamento alle centrale d'allarme direttamente.*
2. *Connessione dell'uscita antiaccecamento ad un relè supplementare (es. RL1). Il contatto d'uscita del relè andrà connesso poi alla centrale di allarme.*
3. *Uscita antiaccecamento sul relè di allarme del sensore. Se si seleziona l'uscita antiaccecamento sul relè di allarme la condizione viene memorizzata. Quando il sistema viene inserito e si acceca il sensore, si verifica la condizione d'allarme, ma il led rosso non si illuminerà.*

Per avere l'indicazione di avvenuto allarme per accecamento il led giallo si illumina lampeggiando:

Memoria Tipo "L" Tutti i sensori segnaleranno la condizione di accecamento.

Memoria Tipo "F" Solo il primo sensore segnalerà la condizione di accecamento.

E consigliabile usare l'opzione 2 collegando l'antiaccecamento ad un relè supplementare ed il contatto di quest ultimo collegarlo alla manomissione 24 ore.

L'uscita di antiaccecamento è il collettore di un transistor NPN che viene connesso a -12V.

Tale uscita può sopportare max 10mA.

7.6. Verificare finale dell'Installazione

- * Fissare il coperchio frontale del rivelatore.
- * Verificare la corretta copertura del rivelatore controllando che l'allarme venga correttamente ricevuto dalla centrale.
- * Se anche la segnalazione di manomissione viene collegata, verificarne il corretto funzionamento.

8. Accessori

LPB1	Staffa supplementare. Consente l'orientamento orizzontale di +/- 30 gradi.
RMK1	Kit montaggio ad incasso
TM4	Test Meter
RL1	Relè da usarsi per l'uscita antiaccecamento

9. Garanzia

Tutti i prodotti della Guardall sono garantiti contro difetti di fabbricazione o di materiale (dettagli disponibili su richiesta).

NOTA: Il conta impulsi non è disponibile sui sensori Vega DX e Vega AM.

Nota: la Guardall raccomanda di verificare sempre che il rivelatore trasmetta alla centrale la condizione di allarme e che l'installatore informi di ciò il cliente.

DEUTSCH

1. Einführung

Sie haben sich für den VEGA DX /AM von Guardall entschieden. Dieser Sensor ist mit einem ineinander verzahnten Quadroelement und einer Abdecküberwachung (im VEGA AM) ausgestattet.

Die folgenden Hinweise sollen Ihnen die Installation erleichtern und Ihnen die optimale Einstellung des Sensors zu finden. Sollten Sie dennoch Probleme bei der Montage haben, wenden Sie sich an Ihren Lieferanten.

2. Beschreibung (Siehe Abbildung 1 - Vega Am Darstellung)

1. Gehäuseverschraubung (nur lösen, nicht entfernen)
2. Gehäusefront
3. Spiegel - und Frontfolienverschraubung (nur lösen, nicht entfernen)
4. TM 4 Anschluß
5. Elektronikmodul
6. Anschlußleiste
7. Sabotagekontakt
8. DIL- Schalter
9. Kabeleinführung und Zugentlastung
10. Bruchstelle für Wandabhebekontakt
11. Loch für Gehäuseverschraubung
12. Freie Klemmen
13. Löcher für Eckmontage
14. Gehäuserückteil
15. Löcher für Wandmontage
16. Modul - Fixierung
17. Spiegeljustierung
18. Spiegel (Volmetrische Version)
19. Spiegel für Unterkriechzone
20. Frontfenster
21. LED-Fenster
22. Fenster für Abdecküberwachung
23. Maske zur Ausblendung der Kriechzonen

3. DX-Technologie

Im Vega DX wird ein neuartiges ineinander verzahntes Quadroelement von Guardall verwendet. Der Einsatz neuartiger Signalverarbeitung, in Verbindung mit dem einmaligen Detektor, ergibt eine wesentlich höhere Fehlauflösungssicherheit wie sie bei normalen Dualelement- oder anderen Quadroelementensoren üblich ist. Einfache Dualelement-Sensoren sind nicht in der Lage die Signalvielfalt zu liefern, während andere Quadroelement-Sensoren nicht über die Signalauswertung des Vega DX verfügen um tatsächliche Bewegungen von Fehlinformationen zu unterscheiden.

4. Abdecküberwachung

Der Vega AM vereinigt die Technik des ineinander verzahnten Quadroelementes mit einer Abdecküberwachung. Diese ist in der Lage, Gegenstände die in die Nähe des Sensors gebracht werden um den Überwachungsbereich einzuschränken, zu erkennen und zu melden.

Bei der Montage können drei verschiedene Möglichkeiten der Abdecksignalisierung gewählt werden. Diese werden später in dieser Anleitung beschrieben.

5. Technische Daten

Versorgung: Spannung:	8V-16V DC
Strom:	Ruhe: Vega DX 10mA bei 12V Vega AM 15mA bei 12V Maximum: Vega DX 15mA bei 12V Vega AM 20mA bei 12V
Max. Welligkeit:	2Vs/s
Alarmausgang:	Öffner, max 130V 50mA DC mit 10 Ohm in Reihe
Alarmdauer:	ca. 3 Sekunden
Sabotagekontakt:	Öffner, max 24V 50mA DC
Abdeckkontakt:	Transistorausgang 10mA
LEDs:	Rot bei Alarm Gelb bei gespeichertem Alarm
Alarmspeicherung:	L-Typ und F-Typ, mit positiv oder negativ Potential steuerbar. Muß mit Versorgungsspannung identisch sein.
Test:	Pluspotential zum aktivieren. Muß mit Versorgungsspannung identisch sein.
Impulszählung:	Einstellbar (nur bei volumetrischer Version)
Vertikale Justierung:	Volumetrisch +2° bis -16° Langstrecke +5° bis -13° Vorhang +8° bis -4°
Horizontale Justierung:	+/- 5° bei Eckmontage

Temperaturbereich: -10° bis + 55°C
Luftfeuchtigkeit: 5% bis 95% (keine Kondensation)

Gewicht(verpackt): 320g Vega DX
350g Vega AM

Abmessungen: Vega DX H160 B88 T72mm
Vega AM H160 B88 T83mm

Der Vega DX/AM entspricht den Anforderungen von TS 50131-2-2:2004, Klasse 2, Kategorie II.

6. Installation

Die Zahlen in Klammern gehören zur Abbildung 1

6.1 Vorbereitungen

- Vermeiden Sie Fehlalarmquellen

- * Sonnenlicht direkt auf den Sensor
- * Wärmequellen in einer Zone
- * Starke Luftbewegungen
- * Tiere in einer Zone (Mit der Maske (23) kann bei der volumetrischen und der Langstreckenversion die Unterrückzone abgedeckt werden).

Hinweis: Das Abdecken von Zonen ist nicht zulässig bei VdS - Installationen.

- Lösen Sie die Gehäuseverschraubung (1) und entfernen Sie die Gehäusefront (2).

- Entfernen Sie das Elektronikmodul (5) durch seitlichen Druck am oberen Ende des Moduls und abheben von der Fixierung (16).

Sollten Sie die Unterkriechzone des Überwachungsbereiches wegen dem Vorhandensein von Haustieren ausblenden müssen, dann lösen Sie die Spiegel- und Frontfolienverschraubung (3) und entfernen das Frontfenster (20). Brechen Sie das Vorderteil der Ausblendmaske ab, und klippen Sie diese in die volumetrische Vega DX/AM Version. Das Vorderteil der Ausblendmaske darf nicht abgebrochen werden bei Verwendung in der Langstreckenversion.

Um die Ausblendmaske auf das Spiegelsegment für die Unterkriechzonen (19) aufzuklippen, führen Sie die beiden Ösen der Abdeckmaske über die Noppen welche den Spiegel mit der Platine verbinden.

Wenn Sie die Ausblendmaske einsetzen, sollte der Spiegel der volumetrischen Vega DX/AM Version in der Position "A", bei der Langstreckenversion in der Stellung "B" oder "C" fixiert werden. Die Ausblendmaske deckt alle Zonen außer den Hauptzonen des Vega DX/AM ab. Das Frontfenster (20) ist wieder aufzusetzen und die Verschraubung (3) festzuziehen. Die Ausblendmaske kann nicht bei der Vega DX/AM Vorhangversion eingesetzt werden.

6.2 Montage des Vega DX/AM

Der Vega DX/AM kann sowohl flach an der Wand wie auch in der Ecke montiert werden. Bei Eckmontage ist eine horizontale Justage um $+/- 5^\circ$ möglich.

Der Vega DX/AM hat drei verschiedene Möglichkeiten der Kabeleinführung, diese sind in Abbildung 2 dargestellt. Im Gehäuserückteil (14) befinden sich zwei freie Klemmen (12) zur Aufnahme von Endwiderständen.

6.3 Wandabhebekontakt

Ein Abheben des Sensors von der Wand führt zu einem Sabotagealarm, wenn durch die Bohrung (10) und dem Durchbruch für Wand- oder Eckmontage eine Schraube in die Wand gedreht wird.

Siehe Abbildung 2. Der Wandabhebekontakt ist für Wand- und Eckmontage vorgesehen.

6.4 Einstellung des Spiegels

Der Spiegel der drei Vega DX/AM Versionen wird bei der Fertigung in der Stellung "D" fixiert. Die Überwachungsbereiche sind in der Abbildung 6 dargestellt. Die Markierungen zeigen eine Änderung der Position um jeweils $\pm 2^\circ$ in vertikaler Richtung an.

Zum Verändern der Spiegeleinstellung, sind die beiden Verschraubungen (3) zu lösen ohne das Frontfenster zu entfernen. Bewegen Sie den Spiegel an beiden Seiten der Spiegeljustierung (17) auf die gewünschte Einstellung und ziehen Sie danach die Schrauben wieder an.

6.4.1 Volumetrische und Langstreckenversion

Die Abbildungen 4 und 5 zeigen Beispiele der Spiegeleinstellung, bei verschiedenen Montagehöhen und Reichweiten. Die Zahlen an der Tabelle zeigen die Montagehöhe und die Reichweite an. Die Werte in Klammern geben den Neigungswinkel der mittleren Zone gegenüber der Horizontalen an.

Um die richtige Einstellung aus der Tabelle zu entnehmen, suchen Sie den entsprechenden Buchstaben der mit der vorgesehenen Montagehöhe und der gewünschten Reichweite übereinstimmt. Wenn Sie z.B. den volumetrischen Vega DX/AM in 4m Höhe montiert haben und wollen eine Reichweite von 15m erzielen, sollten Sie die Einstellung "G" wählen. Die Einstellung "A" und "B" führt bei dem Langstreckensensor zu einem nach oben gerichteten Überwachungsbereich.

6.4.2. Vorhangversion

Die Vega DX/AM Vorhangversion hat eine Reichweite von 40 Metern. Der Vorhang besteht aus einer Zone deren oberes Ende, bei der Einstellung "D" parallel zur Decke verläuft. Bei der Herstellung wird der Sensor in der Stellung "D" fixiert. Folgende Einstellung sind möglich:

"A" +6°	"F" -4°
"B" +4°	"G" nicht einstellbar
"C" +2°	"H" " "
"D" 0°	"I" " "
"E" -2°	

Nach der Montage sollte bei allen Vega DX/AM ein Gehtest durchgeführt werden um den Überwachungsbereich zu prüfen

6.5 Optionen

Folgende Optionen sind mittels, in Abbildung 1 dargestelltem DIL-Schalter (8) einstellbar.

X- Werkeinstellung

8. Optische Zonenanzeige
7. *Antimaking**
6. *Siehe 7.5**
5. Speicherung
4. Steuerpolarität
3. Impulzzählung **
2. Reichweite
1. Gehtest LED

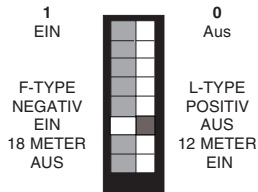

* *Nur bei Vega AM*

** *Nur bei Vega AM/DX Volumetrische Version*

Die Zahlen (1) und (0) stehen für die Schalterpositionen.

DIL-Schalter 1 keine Änderung

DIL-Schalter 2 Die Standardeinstellung ist die Position (0). 12 Meter. Um die Reichweite auf 18 Meter zu erhöhen, ist der Schalter auf die Stellung (1) zu bringen.

DIL-Schalter 3 Vom Werk aus wird dieser Schalter auf die Position (1) für aktivierte Impulzzählung eingestellt. Diese Option ist nur möglich bei der volumetrischen Version. Die Impulzzählung darf bei hohen Sicherheitsanforderungen wie VdS Installationen nicht verwendet werden.

DIL - Schalter 4	keine Änderung
DIL -Schalter 5	keine Änderung
DIL - Schalter 6 <i>DIL - Schalter 7</i>	Dieser Schalter stehen für verschiedene Optionen bei der Abdecküberwachung, siehe 7.5 der Anleitung.
DIL - Schalter 8	keine Änderung

6.6. LEDs

Die Vega DX/AM sind mit einer roten und einer gelben LED ausgestattet. Die gelbe LED hat folgende Funktionen:

1. Bei Anlegen der Betriebsspannung: Die LED blinkt abwechselnd mit der roten LED für ca. 5 Sekunden.
2. Alarmspeicherung: Die LED leuchtet ständig bis zum Rücksetzen um einen gespeicherten Alarm am Sensor anzuzeigen.
3. *Gespeicherter Abdeckversuch: Die LED blinkt ständig bis zum Rücksetzen. (Nur wenn das Signal mit dem Alarmrelais verbunden ist)*

Die rote LED hat folgende Funktionen:

1. Bei Anlegen der Betriebsspannung: Die LED blinkt abwechselnd mit der gelben LED für ca. 5 Sekunden.
2. Bei Alarm: Leuchtet während dem Alarmimpuls wenn der DIL-Schalter 1 entsprechend eingestellt ist, oder an der Test-Klemme ein Potential anliegt.

3. *Beim Abdecken des Vega AM: Blinkt während dem Abdecken und weitere 15 Sekunden beim Gehtest.*
4. Optische Zonenanzeige: Kurzes blinken wenn eine Person in eine Zone eintritt.
5. Unterspannung: Blinken im Sekundentakt solange die Spannung zu niedrig ist.

7. Prüfen der Sensorfunktion

7.1. Inbetriebnahme

- Legen Sie die Versorgungsspannung an, die LEDs blinken dann abwechselnd für ca. 5 Sekunden. Prüfen Sie ob die Spannung an den Klemmen 1 und 2, zwischen 8V und 16V liegt. Liegt keine Spannung an, so geht der Vega AM/DX in der Alarmzustand.
- Stellen Sie den Spiegel entsprechend dem gewünschten Überwachungsbereich ein. Setzen Sie die Äbblendmaske auf die Unterkriechzonen wenn dies erforderlich ist.
- Stellen sie die DIL-Schalter auf die gewünschten Positionen.

7.2 Alarmspeicherung

Schalten Sie die DIL-Schalter 4/5 auf "L" oder "F" Logik und die entsprechende Polarität.

L-Logik

Bei scharfgeschalteter Anlage wird ein Alarm nicht durch die rote LED angezeigt, aber durch den Sensor gespeichert. Nach erfolgter

Unscharfschaltung zeigt jeweils die gelbe LED an, welche Sensoren ausgelöst haben.
Die L-Logik kann mit positivem oder negativem Potential gesteuert werden:

Steuerpolartät	DIL-Schalter 4	Zustand
Positiv	Positiv (0)	Scharf
Negativ o. unbelegt	Positiv (0)	Unscharf
Positiv o. unbelegt	Negativ (1)	Unscharf
Negativ	Negativ (1)	Scharf

F-Logik

Bei scharfgeschalteter Anlage wird ein Alarm nicht durch die rote LED angezeigt aber, durch den Sensor gespeichert. Nach erfolgter Unscharfschaltung zeigt die gelbe LED des Sensors an, welcher als Erster ausgelöst hat. Die F-Logik kann mit positivem oder negativem Potential gesteuert werden:

Steuerpolarität	DIL-Schalter 4	Zustand
Positiv	Positiv (0)	Löschen
Negativ o. unbelegt	Positiv (0)	Speichern
Positiv o. unbelegt	Negativ (1)	Speichern
Negativ	Negativ (1)	Löschen

Bei Verwendung der F-Logik muß der DIL-Schalter 1 in der "Aus" Position (1) stehen.

7.3. LED Fernsteuerung

Soll die rote LED ferngesteuert werden, so ist an die Klemme Test eine positive Spannung anzulegen und die LED mit dem DIL-Schalter 1 abzuschalten. Die Funktion kann wie folgt getestet werden:

- Der Sensor sollte sich im unscharf Zustand befinden und an der Test-Klemme sollte keine oder negative Spannung anliegen.
- Die rote LED darf beim Durchschreiten der Zonen nicht aufleuchten.

- Legen Sie nun eine positive Spannung an die Test-Klemme.
- Die rote LED leuchtet nun beim Durchschreiten der Zonen.
- Schalten Sie nach dem Test die Test-Klemme wieder frei.

7.4 Optische Zonenanzeige

Die optische Zonenanzeige dient der Überprüfung des Überwachungsbereiches, hierbei zeigt die rote LED durch kurzes Aufleuchten den Eintritt oder den Austritt aus einer Zone.

Bei der L-Typ Logik muß der Sensor im unscharf Zustand sein und positive Spannung an der Test-Klemme anliegen sowie die Gehtest-LED auf "Ein" stehen, um die optische Zonenanzeige zu aktivieren.

Bei der F-Typ Logik muß entweder eine positive Spannung an der Test-Klemme anliegen oder die Gehtest-LED eingeschaltet sein.

7.5 Abdecküberwachung

7.5.1 Signale bei Abdeckalarm

Es gibt zwei Möglichkeiten der Signalabgabe bei Abdecken des Sensors :

- 1. Über den AM-Ausgang auf einen entsprechenden Eingang an der Zentrale. Wird ein potentialfreier Kontakt benötigt, so kann das Relaismodul RL1 verwendet werden. Der Kontakt kann dann z.B. in die Sabotagelinie eingeschleift werden. Bei den Einstellungen 1,2,3,4.*
- 2. Über das Alarmrelais. Bei den Einstellungen 2,3,4.*

7.5.2 Einstellungen bei Abdeckaalrm

Die unterschiedlichen Signale bei Abdeckung des Sensors können mit den DIL-Schaltern 6 und 7 festgelegt werden.

DIL-Schalter 6	DIL-Schalter 7	Signalmodus
0	0	1 (Lieferzustand)
0	1	2
1	0	3
1	1	4 (VdS-Einstellung)

Modus 1 Bei einer Abdeckung wird der AM-Ausgang für die Zeit der Abdeckung plus ca. 15 Sekunden abgeschaltet. Nach Entfernen der Abdeckung wird der AM-Ausgang wieder eingeschaltet.

Modus 2 Bei einer Abdeckung wird der AM-Ausgang und das Alarmrelais für die Zeit der Abdeckung plus ca. 15 Sekunden abgeschaltet. Nach Entfernen der Abdeckung wird der AM-Ausgang und das Alarmrelais wieder eingeschaltet.

Modus 3 Bei einer Abdeckung wird der AM-Ausgang und das Alarmrelais für die Zeit der Abdeckung abgeschaltet. Der Abdeckalarm wird gespeichert. Der Alarm wird wieder gelöscht wenn nach ca. 1 Minute am Sensor ein erfolgreicher Gehetest durchgeführt wurde.

Modus 4 Bei einer Abdeckung wird der AM-Ausgang und das Alarmrelais für die Zeit der Abdeckung abgeschaltet. Der Abdeckalarm wird gespeichert. Der Alarm wird wieder gelöscht wenn ca. 15 Sekunden nach Entfernen der Abdeckung, bei eingeschaltetem Test-Signal ein Gehetest erfolgreich durchgeführt wurde.

Hinweis Der AM-Ausgang ist ein Transistorausgang, der mit maximal 10mA belastet werden darf. Der Transistor schaltet bei einer Abdeckung ab.

7.6 Abschlußprüfung der Installation

- * Sitzgenauigkeit der Front - Abdeckung
- * G - Test (Funktionstest) im Melderbereich zur Prüfung, ob der Alarm am Kontrollpult/an der Zentrale angezeigt wird.
- * Nach Anklebmen des Sabotage - Kontaktes (temper) Prüfung der Funktion.

8. Zubehör

Für den Vega DX/AM ist folgendes Zubehör lieferbar:

- LPB1 - Schwenkrückteil erlaubt die horizontale Ausrichtung um +/-30°
- RMK2 - Satz für versenkte Montage
- RL1 - Relaismodul
- TM4 - Prüfgerät

9. Garantie

Auf alle Guardall Produkte gibt es eine Garantie gegen Verarbeitungs- und Materialfehler (Einzelheiten auf Anfrage). Senden Sie fehlerhafte Geräte an Ihren Lieferanten.

ACHTUNG: Guardall empfiehlt einen regelmäßigen G - Test (Funktionstest) des Melders an der Zentrale beim Kunden (durch den Installateur) durchzuführen.

Diagram 4
Volumetric

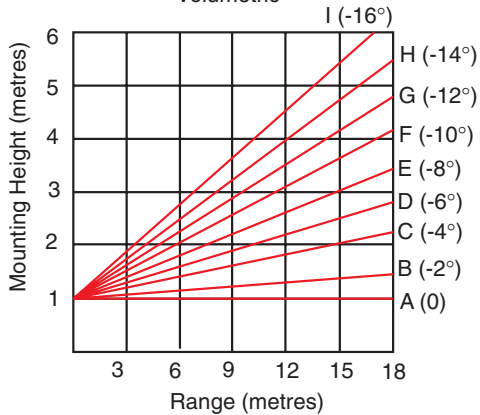

Diagram 5
Long Range

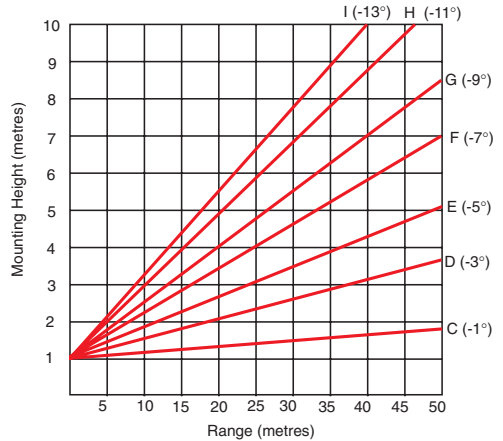
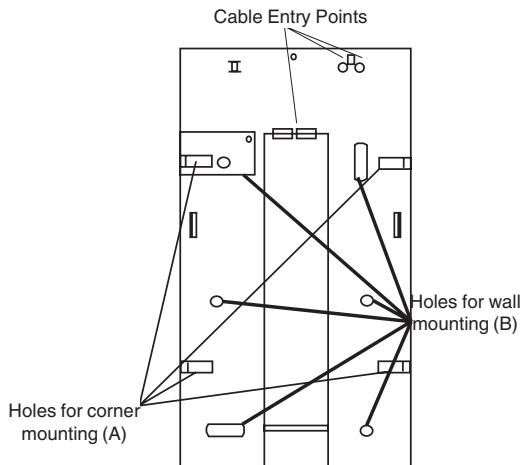

Diagram 2



Note that the Letters (A) for corner mounting and (B) for wall mounting are shown on the inside of the Vega DX/AM back cover to illustrate the appropriate holes for wall or corner mounting.

CONNECTOR BLOCK DIAGRAM

Vega DX

⊘	⊘	⊘	⊘	⊘	⊘	⊘	⊘	⊘	⊘
1	2	3	4	5	6	7	8	9	10
- + 12V Power		N C ALARM		S P A R E	C O N T R O L	T E S T	N C TAMPER		DO NOT USE

CONNECTOR BLOCK DIAGRAM

Vega AM

⊘	⊘	⊘	⊘	⊘	⊘	⊘	⊘	⊘	⊘
1	2	3	4	5	6	7	8	9	10
- + 12V Power		N C ALARM		S P A R E	C O N T R O L	T E S T	N C TAMPER		AM OUTPUT

Diagram 6

Volumetric

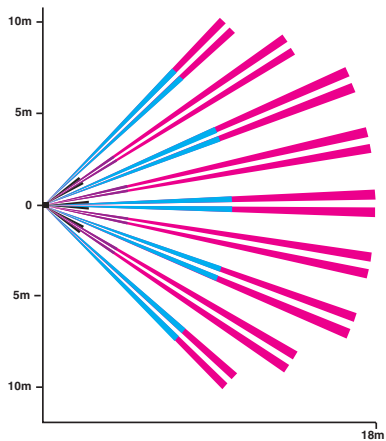

Volumetric

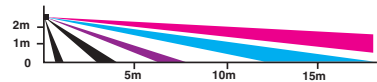

Long-range

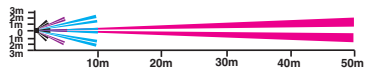

Long-range

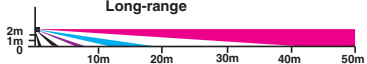

Curtain

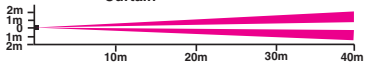

Curtain

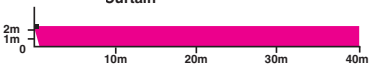

Guardall Ltd
Lochend Industrial Estate
Newbridge
Edinburgh
Midlothian
EH28 8PL
Scotland

Part No : 320172-0E